

System 305

universele onderdelen

Rail:

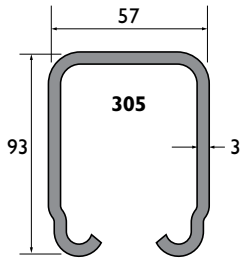

Model: 305

Materiaal: koudgewalst staal, gegalvaniseerd volgens sendzimir procédé

Lengtes: 2000, 3000, 4000, 5000 en 6000mm

Bevestigingsgaten: geen

305

Raildragers - wandbevestiging:

RAILDRAGER 1A/305
RAILDRAGER 1A/305LC
RAILDRAGER 1A/305RC

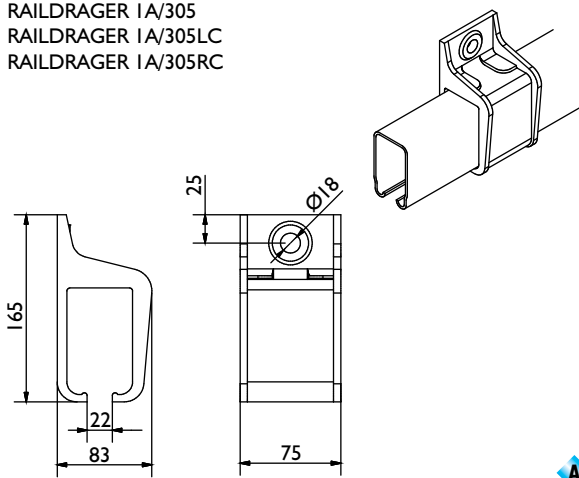

RAILDRAGER 5A/305
RAILDRAGER 5A/305LC
RAILDRAGER 5A/305RC

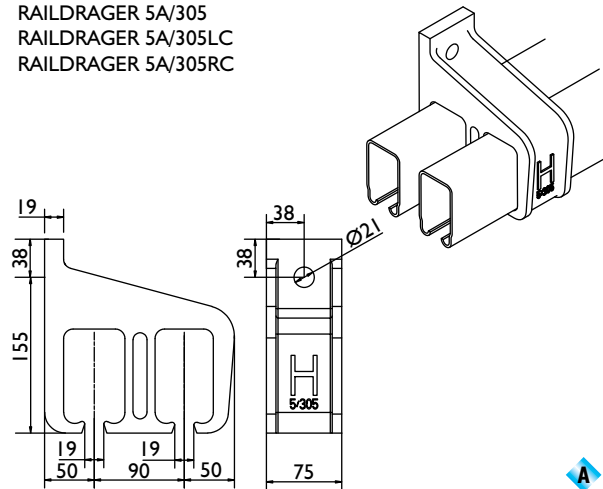

RAILDRAGER 9A/305
RAILDRAGER 9A/305LC
RAILDRAGER 9A/305RC

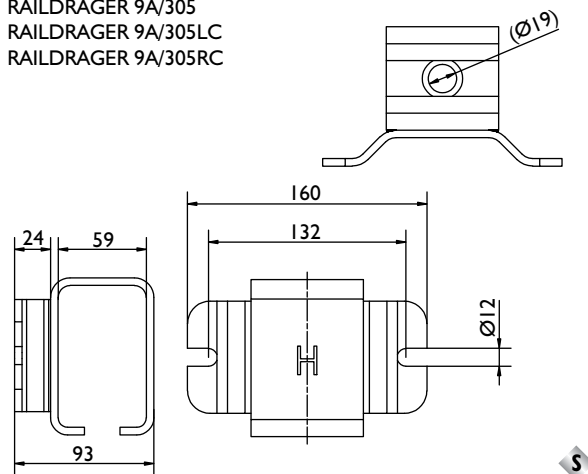

Legenda:

H = Houten deur

S = Stalen deur

S = Staal

A = Aluminium

S = Stalen wielen

N = Nylon wielen

Opmerking:

Verbindings-raildragers worden aanbevolen op elke railverbinding. Bij het specificeren de letter "X" toevoegen.

Toevoeging **C** = gesloten raildrager
Toevoeging **LC** = links gesloten raildrager
Toevoeging **RC** = rechts gesloten raildrager

Gesloten raildragers dienen aan beide einden van de totale railbaan te worden gemonteerd en dienen uitsluitend voor het afsluiten van de rail, niet als deurbuffer gebruiken.

System 305

universele onderdelen

Raildragers - plafondbevestiging:

RAILDRAGER 3A/305
RAILDRAGER 3A/305C

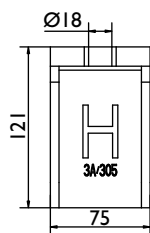
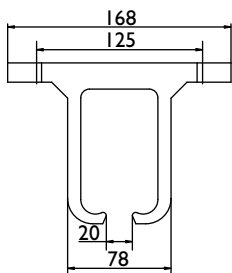
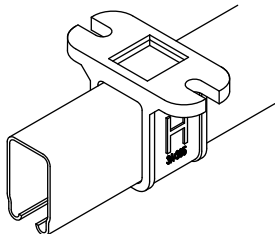

A

RAILDRAGER 4A/305
RAILDRAGER 4A/305C

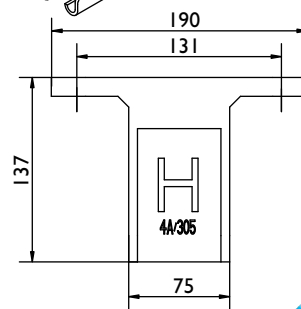
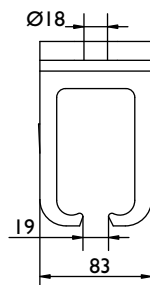
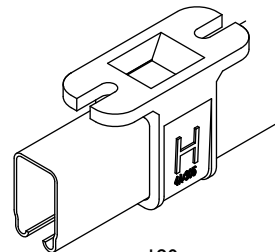

A

RAILDRAGER 4R/305
RAILDRAGER 4R/305SC

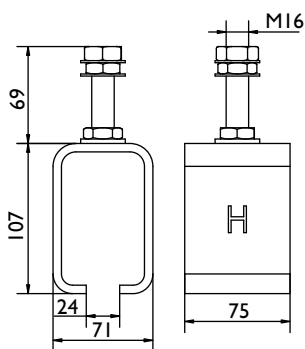
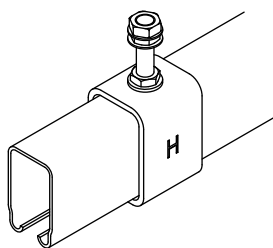

S

LASDRAGER 4R/305SB

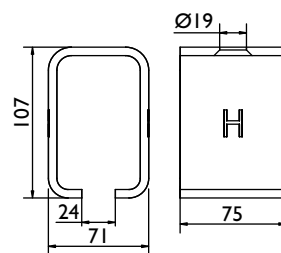
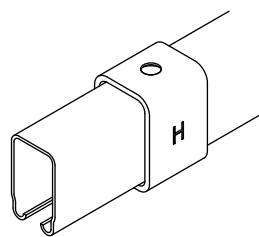

S

Specials:

STOP 107

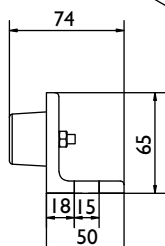
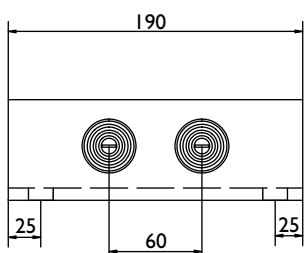
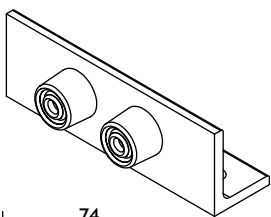

STOP 109

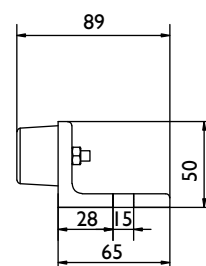
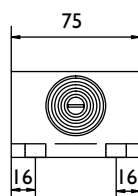
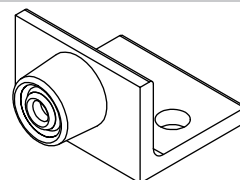

System 305

council harmonicadeurbeslag

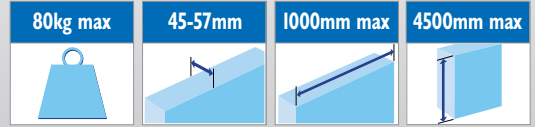

System opstelling:

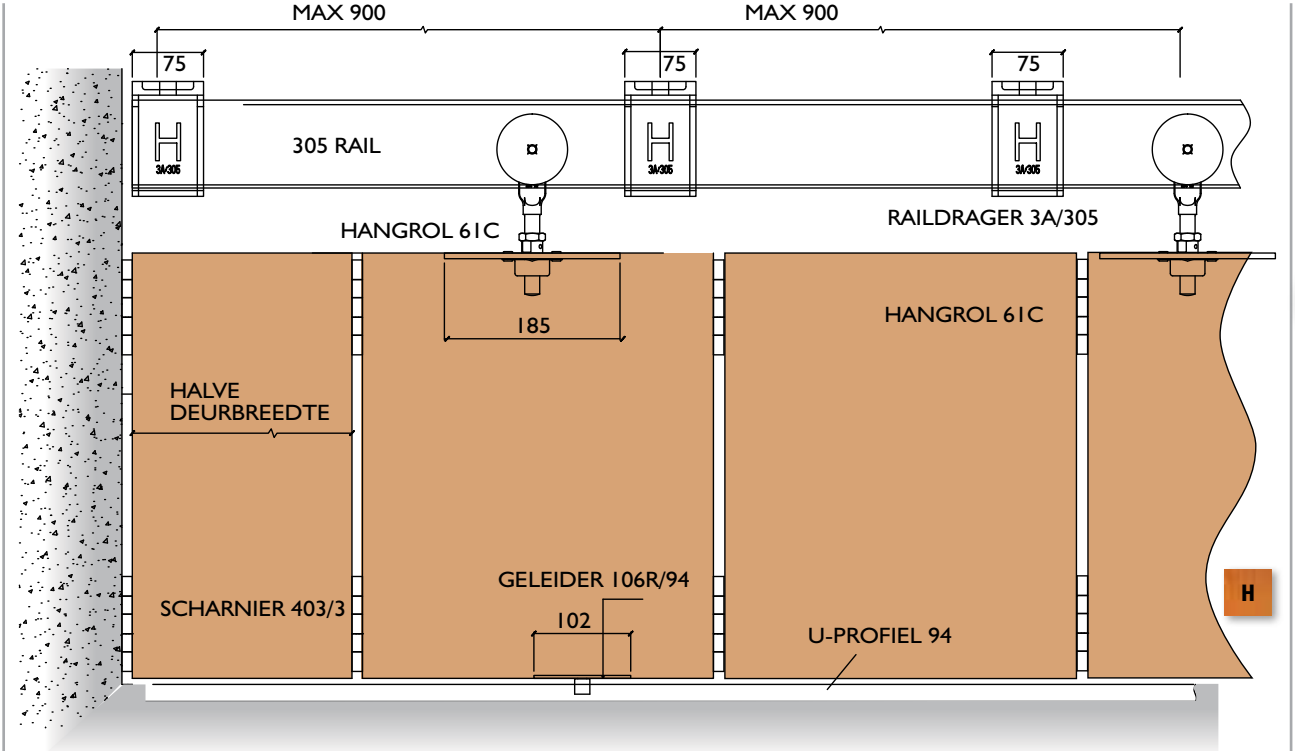

305

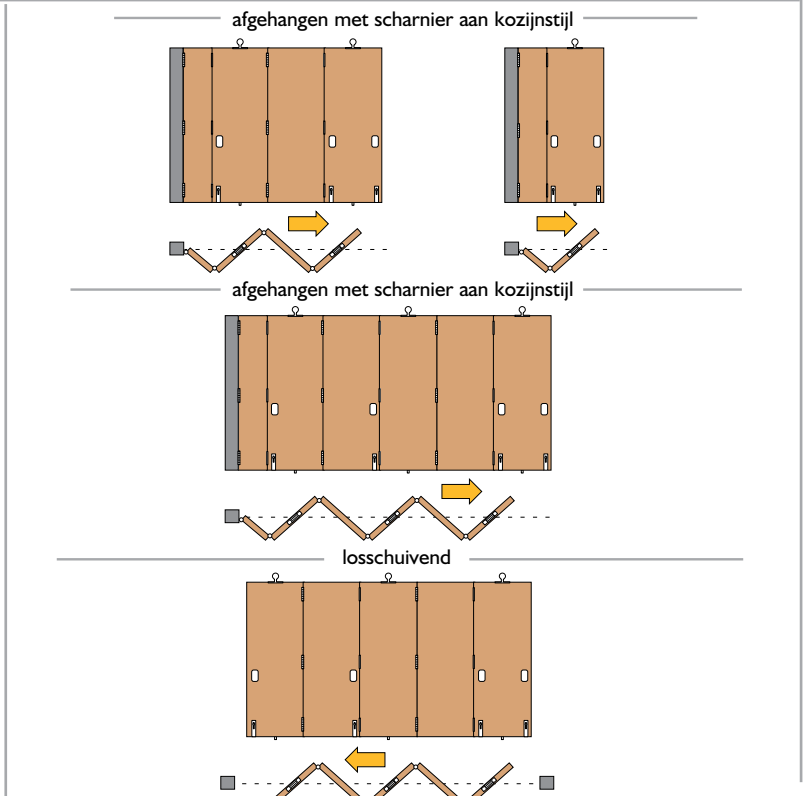
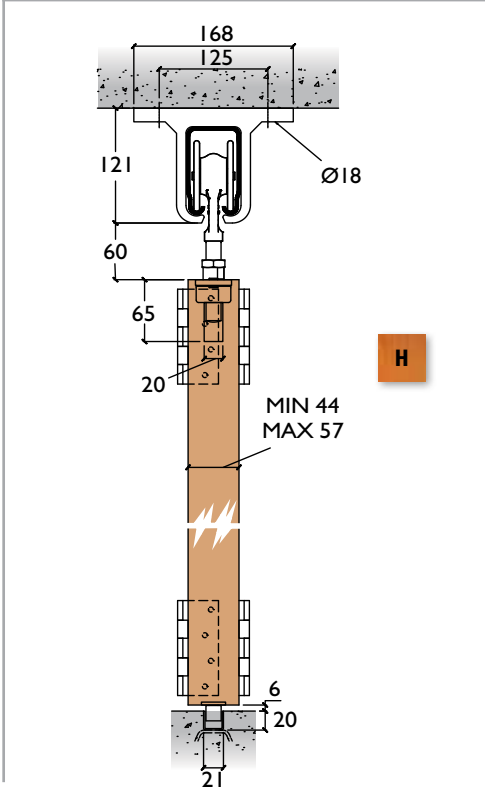
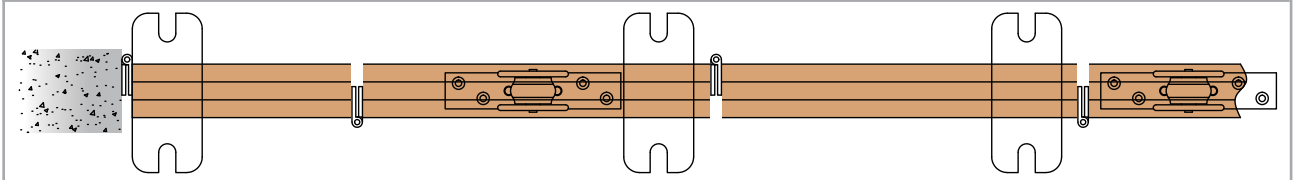

System 305

council harmonicadeurbeslag

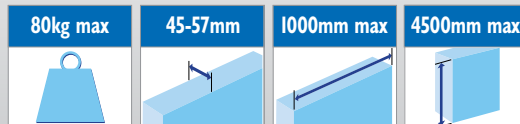

Hangrollen, geleiders en scharnieren:

HANGROL 61C

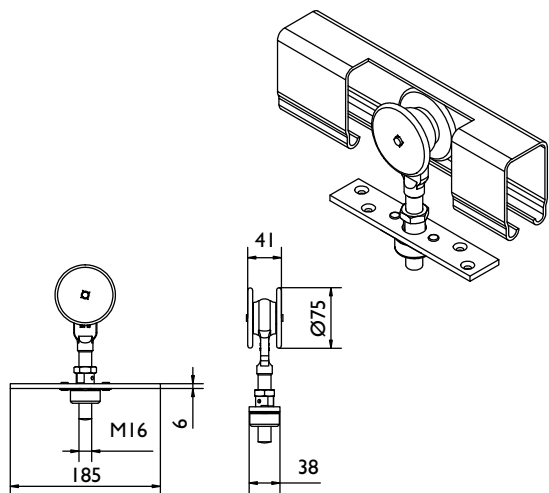

GELEIDER 106N/94
GELEIDER 106R/94

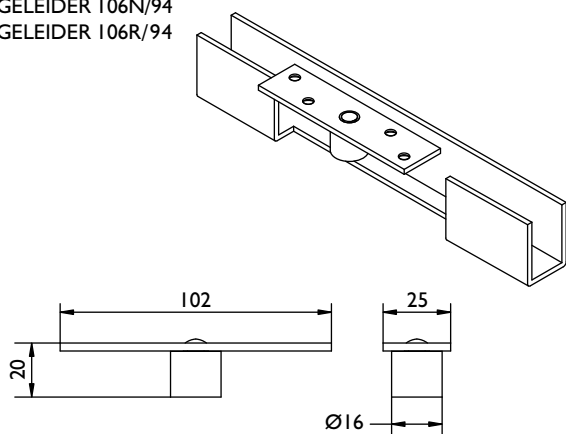

N = Nylon geleider wiel
R = Messing geleider wiel

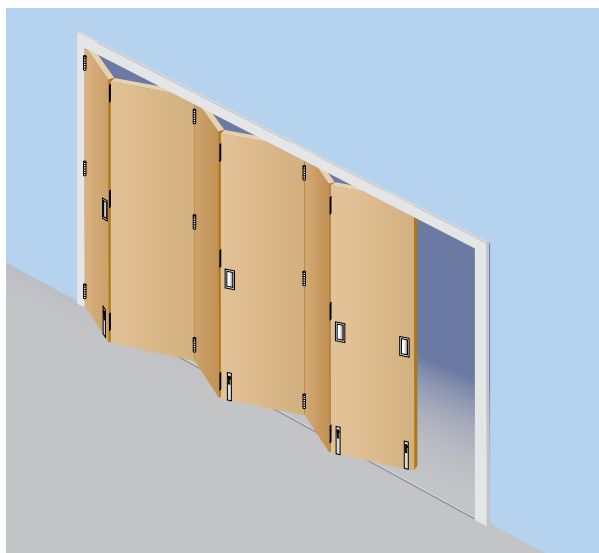

SCHARNIER 403/2

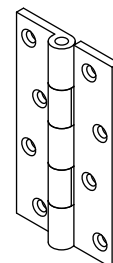
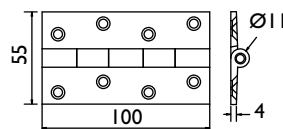

SCHARNIER 403/3

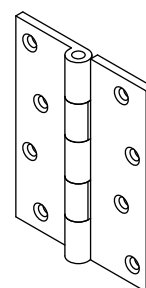
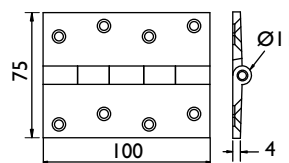

Opmerking:

Op de plaats waar het samengevouwen deurpakket hangt, moet een extra raildrager gemonteerd zijn.

Een deurgarnituur moet uit oneven aantal deurvleugels bestaan, met een halve vleugel aan de kozijnstijl afgehangen (maximaal 7 ½ deurvleugels).

Voor brede openingen kunnen los schuivende garnituren worden toegepast.

Een losse draaideur moet apart aan de kozijnstijl worden afgehangen en mag geen deel uitmaken van het garnituur.

Als de hoogte van een deur het toelaat kan een loopdeur in één van de deurvleugels worden gemaakt.

H.o.h. afstanden scharnierpunten dienen gelijk te zijn!