

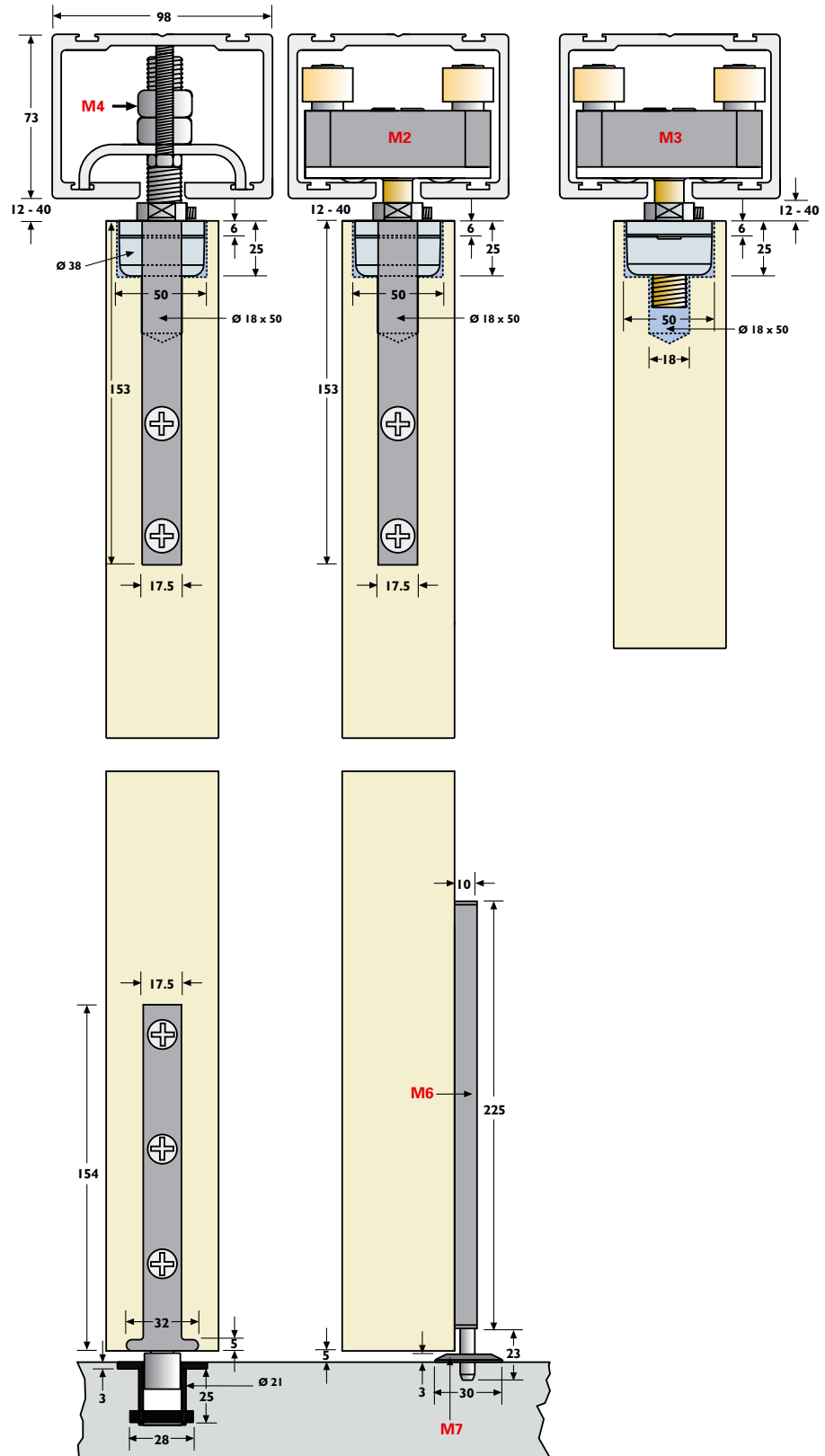

# FLEXIROL BESLAG VOOR 90° PARKEERSYSTEMEN VOOR HOUTEN EN ALUMINIUM DEUREN



## CAPACITEIT

|                         |                                  |
|-------------------------|----------------------------------|
| Max. deurgewicht:       | 100kg (2 hangrollen per vleugel) |
|                         | 50kg (1 hangrol per vleugel)     |
| Max. deurhoogte:        | 6000mm                           |
| Max. deurbreedte:       | 6000mm                           |
| Deurdikte:              | 40mm-100mm                       |
| Max. breedte draaideur: | 1200mm                           |

## TOEPASSING

Lichte scheidingswanden voor interne en externe toepassingen waar een 90° wisselsysteem vereist is.

## DEURTYPEN

Houten en aluminium deuren voor winkelpanden, kantoren en horecagelegenheden.

## TECHNISCHE DETAILS

|              |                                      |                              |
|--------------|--------------------------------------|------------------------------|
| Bovenrail:   | Aluminium                            | 550 (M1)                     |
| Wissels:     | “T”wissel                            | TW/550 (M8)                  |
|              | Kruiswissel                          | KW/550                       |
| Hoekstuk:    | 90°                                  | H90/550                      |
| Raildragers: | Wanddrager                           | 1A/550                       |
|              | Plafonddrager                        | 3S/550                       |
| Hangrol:     | Hoekbevestiging                      | 555/21 (M2)                  |
|              | Bevestiging uit zicht                | 555/61 (M3)                  |
| Speunset:    | Speunset                             | 21/550P (M4)                 |
| Accessoires: | Railstop                             | HH3/301 (M5)                 |
|              | Inlaatkom                            | 400                          |
|              | Inlaatschuif                         | 333/454                      |
|              | Smalle inlaatschuif met grendelplaat | F3715 & F3734 (M6)&(M7)      |
|              | Deurveren                            | Vloerveer 7410               |
|              | Deurdranger                          | 5600                         |
|              | Deursponningen                       | Draai-/schuif vloerveer 7305 |

## 90° opstellingen

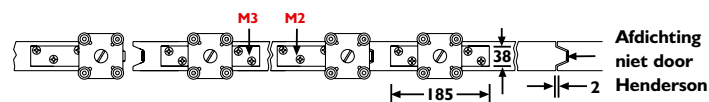
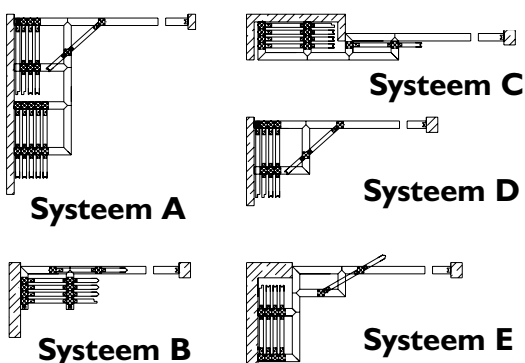

## Voorbeeld deursponning

